

॥ ॐ नमो भगवते वासुदेवाय ॥

माहिती

कर्ता

साधने

प्रयत्न

दैव

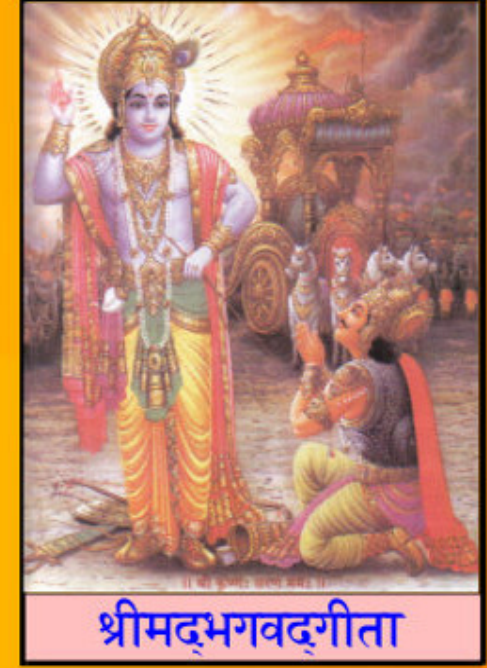

श्रीमद्भगवद्गीता

जीवनातील सर्व समस्यांचे समाधान

श्रीमद्भगवद्गीता  
अभ्यास, आचरण आणि प्रचार

संपर्क  
वेदान्त मार्गदर्शक

[www.vedantmarg.com](http://www.vedantmarg.com)

कर्माच्या यशाचे रहस्य

लेखक  
नितीन श्रीपाद जोशी

**सर्व हक्क वाचकाच्या स्वाधीन**

- लेखक** : नितीन श्रीपाद जोशी
- अक्षरांकन** : लेखक स्वतः
- छपाई** : Savan Tools & Ancillaries Pvt. Ltd.  
J 447, M I D C, Bhosari,  
Pune 411026.  
46768707  
savanancillaries@gmail.com  
www.savan.co.in
- प्रकाशक** : सुरेल सावन प्रकाशन  
१९८०, सदाशिव पेठ,  
माडीवाले वसाहत,  
पुणे - ४११ ०३०.  
9922081120  
  
nitinshripadjoshi@gmail.com  
www.vedantmargdarshak.info
- प्रकाशन** : ई | ई | ई
- मूल्य** : = 20/- मात्र.

Nitin Shripad Joshi is born on 06/11/1964 at 02:46 AM Kolhapur, living in Pune since 1970.

He is Mechanical Engineer having a Mechanical Industry doing Manufacturing, Fabrication and Project work for L&T, R&D, Tata Motors, Nichrome.

He is Software engineer having developed software for stock market which can be used by common investor for taking decisions in market. Total client base more than 900. Complete training is given for trading and investment.

He is a regular trader and investor in stock market and MF.

He is working in MLM and Network Marketing Scheme.

He is running a preprimary school and crèche.

He has written books, produce CD's and publish from own publication institution.

He gives lecture on different topics which are useful for day today life like Geeta and conducts study workshop.

He conducts workshop on Ashtang Yog Sadhana.

He is Numerologist and can tell good and bad character in you as per your birth date.

He gives consultancy for problem in daily life.

He gives consultancy for weight loss / gain by natural ways.

He is Music Arranger and can sing, play Harmonium, Tabla, Flute and Mouthorgan. Love Bollywood Dancing.

He is Trekker and completed an Expedition in Himalaya at a peak of 17100 Ft height.

श्रीगणेशाय नमः

आपण रोज अनेक कर्म करतो. पण या सगळ्या कर्मात आपण यशस्वी होतोच असे मात्र नाही. किंबहुना अनेक कर्मात आपण अयशस्वी होतो व आपल्या पदरी निराशाच येते. आता बरेचदा याचा दोष आपण आपल्या नशीबाला देतो. पण कर्म करण्यात आपण कुठे कमी पडलो किंवा चुकलो हे मात्र आपण समजून घेत नाही. कर्म यशस्वी होण्यात नशिबाचा भाग असतो पण तो किती तर फक्त एक टक्का. बाकी सर्व पुढे दिलेल्या चार गोष्टींवर अवलंबून असते. पण आपण या चार गोष्टीत कुठे कमी पडलो ह्याचा विचार व अभ्यास न करता नशिबाला कोसत बसतो आणि अधिक चुकत जातो. आता या चार गोष्टी कोणत्या हे श्रीमद्भगवद्गीतेच्या एका श्लोकात सांगितले आहे ते आपण जाणून घेऊ आणि मग नशिबाला कसे दूर ठेवता येते ते पाहू.

अधिष्ठानं तथा कर्ता करणं च पृथग्विधम् ।

विविधाश्च पृथक्चेष्टा दैवं चैवात्र पञ्चमम् ॥ १८/१४

१. अधिष्ठान २. कर्ता ३. करण ४. पृथक् चेष्टा ५. नशीब

१. अधिष्ठान : कोणत्याही कर्मात ईश्वराचे अधिष्ठान असावे लागते त्याशिवाय कर्म सिद्धीस जात नाही. पण आपण हा विचार बाजूला ठेवून थोडा वेगळा अर्थ पाहू. जे कर्म आपल्याला करावयाचे आहे त्याची संपूर्ण माहिती असणे आवश्यक आहे. यालाच आपण अधिष्ठान म्हणू. ह्या माहितीद्वारे कोणते कर्म करायचे, ते कसे करायचे व ते का करायचे हे जाणून घेतले पाहिजे. यातील कोणते कर्म शास्त्राला अनुसरून आहे किंवा शास्त्राच्या विरुद्ध आहे याचा विचार करणे अत्यंत आवश्यक आहे. म्हणजे ते कर्म नैतिक की अनैतिक, चांगले की वाईट, खरे की खोटे, शुभ की अशुभ, दुस-याचे चांगले करणारे की वाईट करणारे, समाजधारणेसाठी उपयुक्त की घातक याचा

विचार जरूर करावा. या यादीतील पहिल्या प्रकारचे कर्म जे शास्त्राला अनुसरून असते ते अवश्य करावे व दुस-या प्रकारचे कर्म टाळावे. अर्थात याचा यश व अपयश याच्याशी संबंध नाही. कारण आपण जे तंत्र समजावून घेणार आहोत त्यायोगे दोन्ही प्रकारच्या कर्मात आपण यशस्वी होऊ शकतो. पण आपल्या नशिबाचा जो विचार आपण पुढे करणार आहोत त्यात मात्र आपण जर शास्त्राविरुद्ध कर्म केले तर पुष्कळ फरक पडू शकतो. म्हणून शास्त्रानुसार कर्माचीच निवड करावी.

कर्म कसे करायचे ही माहिती विस्तृत स्वरूपात, सचित्र व लेखी असावी. या माहितीत मुख्यतः पुढील दोन बाबींची म्हणजे कर्ता व करण याची संपूर्ण माहिती असावी. यातील कर्ता व करण याविषयीची माहिती आपण पुढे घेऊच. या माहितीचा नीट अभ्यास करून ती सर्वच बाबतीत तपासून व पडताळून पहावी. कारण माहिती अपुरी असेल तर कर्म अयशस्वी होण्याची शक्यता खूपच वाढते. म्हणजे कर्माच्या आरंभातच कर्माचे अपयश असते; पण ते न ओळखता आपण कर्म करत राहतो.

कर्म का करायचे ? हा प्रश्नही महत्वाचा आहे. आपण सामान्यतः सर्व कर्म स्वतःच्या व आपल्या कुटुंबाच्या स्वार्थासाठी करतो. पण जर कर्म निःस्वार्थ बुद्धीने, निरपेक्षतेने व कर्मफलाची इच्छा न ठेवता केले तर अपयश आले तरी कर्म करण्याचा आनंद नक्की मिळतो आणि असा आनंद हा चिरकाळ टिकतो. कर्म हे नेहमी स्वतःच्या निखळ व निर्मळ आनंदासाठी करावे म्हणजे मग त्याच्या यशापयशाने आपल्याला जरी सुख-दुःख प्राप्त झाले तरी ते सहज सहन करता येते. तसेच कर्माच्या आरंभी त्याच्या कर्तपणाचा व फलाचा त्याग करावा. कर्तपणाचा अभिमान हा मनुष्याचा अविभाज्य घटक असतो. प्रत्येकाला असे वाटते की आपणच फक्त हे काम करू शकतो; पण तसे नसते. त्यामुळे केवळ कर्तव्यभावनेने कर्म करावे. फळ व मान आपोआप मिळतो.

अजून एक महत्वाची गोष्ट या पायरीमध्ये आपल्याला पूर्ण करायची आहे की जी सध्याच्या आधुनिक युगात फार उपयुक्त आहे.

त्याला PERT अर्थात Program Evaluation and Review Technique आणि CPM अर्थात Critical Path Method असे म्हणतात. या मध्ये करावायाच्या कर्माचे Evaluation अर्थात आधी प्रमुख पाय-यात विभाजन करून मग त्या प्रत्येक पायरीचे छोट्या छोट्या पाय-यांमध्ये विभाजन करणे. खालील आकृती पहा.

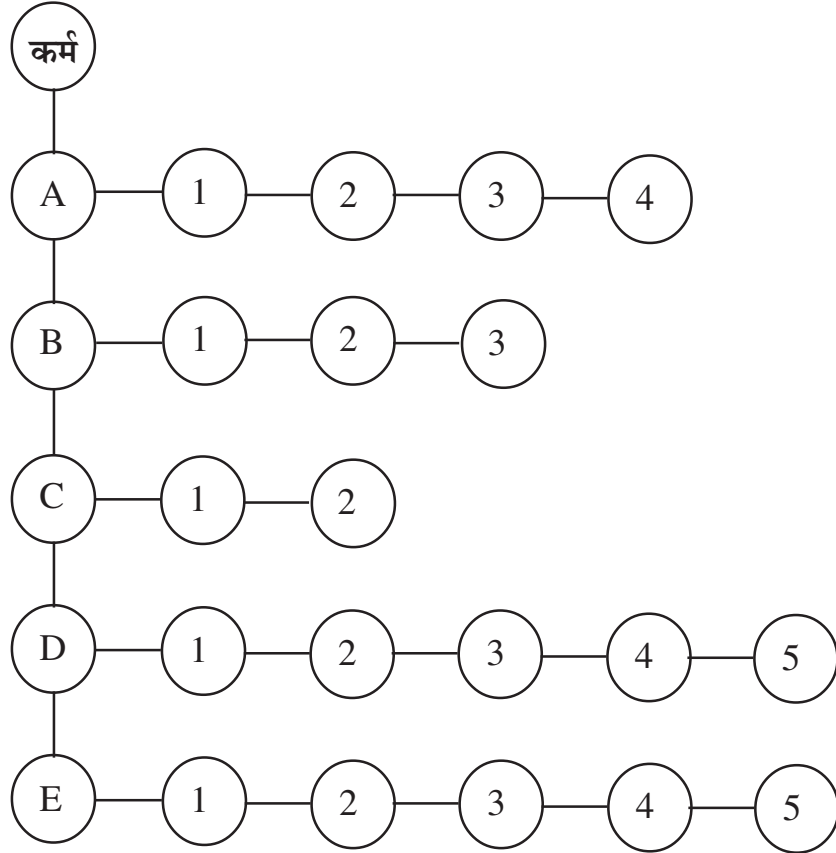

यात A to E या प्रमुख पाय-या आहेत व त्या प्रत्येकाचे विभाजन छोट्या छोट्या पाय-यात केले आहे. अशा प्रकारे कर्माचे विभाजन केल्यावर आपल्याला संपूर्ण कामाचा अंदाज येतो. तसेच काम करत असताना त्याचा Review घेता येतो. सर्वात महत्वाचे म्हणजे Critical Path अर्थात कोणत्या पायरीला सर्वात जास्त वेळ लागणार आहे ते समजते व त्यावर लक्ष केंद्रित करता येते. या कार्यपद्धतीचा वापर Project Activity मध्ये जास्त चांगला करता येतो. याचा वापर आपण अन्यत्रही करू शकतो.

२. कर्ता : वरील पहिली पायरी पूर्ण झाल्यावर दुसरा महत्वाचा घटक म्हणजे कर्ता अर्थात जो हे कर्म करणार आहे तो किंवा अशा लोकांचा समूह. ह्या कर्त्याला जे कर्म करायाचे आहे त्याचे संपूर्ण ज्ञान असणे आवश्यक आहे. त्यासाठी लागणारे सर्व प्रशिक्षण त्याने घेऊन शक्य असल्यास त्याची परीक्षा उत्तीर्ण होणे आवश्यक आहे. अन्यथा अपु-या ज्ञानापोटी जर कर्त्याने कर्म केले तर अपयश येण्याची शक्यताच जास्त असते. मग भले अशा कर्त्याने जरी आवश्यक ती सर्व साधने जमा केली व भरपूर प्रयत्न केले तरी कर्मात यश येईलच याची खात्री नाही. याचबरोबर या कर्त्यात कष्ट करण्याची भरपूर क्षमता व इच्छा असणे आवश्यक आहे. आळस व निद्रा यांच्यावर त्याने विजय संपादन करणे जरूर आहे. कारण त्याशिवाय कार्यक्षमता वाढत नाही. ज्याच्यात शेवटपर्यंत कर्माशी झुंज देण्याची ताकद असते तोच जिंकू शकतो. यासाठी भर्तृहरीने कर्त्याचे तीन प्रकार सांगितले आहेत.

अ. कनिष्ठ कर्ता : जो मोठ्या उत्साहाने काम करण्याचे ठरवतो, तशी बडबड करतो पण प्रत्यक्ष कर्म करण्याची वेळ आली की त्यात येणा-या अडचणी पाहून कर्म सुरूच न करता मागे फिरतो.

ब. मध्यम कर्ता : जो कामाची सगळी तयारी करून काम सुरू करतो पण त्यात विघ्ने आली की ते मधेच सोडून देतो. त्याच्यावर मात

करून पुढे जायची ताकद त्याच्यात नसते.

क. उत्तम कर्ता : जो पूर्ण तयारीने काम सुरू करतो व त्यात कितीही विघ्ने आली तरी काम सोडून न देता पुन्हा पुन्हा प्रयत्न करून, हार न मानता, काम पूर्ण करतो. त्याला आपले लक्ष कोणत्याही परिस्थितीत गाठायचे असते. असा कर्ता आपल्याला होता आले पाहिजे.

गीतेत उत्तम कर्त्याचे वर्णन याप्रमाणे केले आहे. तो कर्ता आसक्ती न बाळगणारा, मी माझे न म्हणणारा, धैर्य व उत्साहाने युक्त, कार्य सिद्ध होवो अथवा न होवो याविषयी आनंद अथवा दुःख न मानणारा असा असतो. थोडक्यात कर्माची संपूर्ण माहिती घेऊन, त्याविषयीचे ज्ञान संपादन करून, त्यासाठी लागणा-या साधनांची जुळवाजुळव करून, लागणारे सर्व प्रयत्न न कंटाळता करून, त्यात येणा-या सर्व समस्यांवर मात करून कर्म पूर्ण करणे ही कर्त्याची जबाबदारी असते. कर्त्याने आधी सांगितल्याप्रमाणे PERT व CPM चा वापर करून कर्माच्या सर्व पाय-यांप्रमाणे कर्म करावे. कर्म नक्कीच सफल होऊ शकते.

कर्त्याचे शारीरिक व मानसिक आरोग्य हा अत्यंत महत्वाचा मुद्दा आहे. कर्ता जर तंदुरुस्त नसेल तर त्याच्याकडून कामात चुका होऊ शकतात व अपयशाचे ते कारण बनू शकते. यासाठी माझे निरोगी जीवनाची सूत्रे हे पुस्तक वाचा व आमचे अष्टांगयोगसाधना शिबीराचा जरूर जरूर लाभ घ्या.

३. करण : अर्थात कर्म करण्यास आवश्यक असलेली सर्व साधने. यात कर्माला प्रत्यक्ष लागणारी व अप्रत्यक्ष लागणारी साधने जमा करणे हे फार महत्वाचे असते. तसेच या साधनांची कार्यक्षमता तपासणे आवश्यक असते. यातील एक जरी साधन नादुरुस्त किंवा अकार्यक्षम असेल तरी त्याचा कर्माच्या यशावर परिणाम होऊ शकतो. एखादे साधन कमी असेल तर ते उपलब्ध झाल्याशिवाय कर्म आरंभ करू नये. अर्थात

PERT मध्ये सांगितल्याप्रमाणे ज्या ज्या वेळी जे साधन वापरणे आवश्यक आहे ते त्यावेळी उपलब्ध होण्याची खात्री केली असेल तर चालू शकते. पण त्यासाठी आधी plan करणे आवश्यक आहे. या सर्व साधनांतील सर्वात महत्वाचे साधन म्हणजे पैसा जो सामान्यतः सर्वच कर्मासाठी आवश्यक असतो. त्याचे नीट नियोजन केले नाही व कर्म पूर्ण होण्यास काही कारणाने विलंब झाला तर शेवटी पैसेच कमी पडतात व पूर्ण होत आलेले काम रखडते. त्यामुळे त्याचा संपूर्ण विचार आधीच झाला पाहिजे.

कर्म करावयाची जागा व तिथल्या सुविधांचाही यात विचार करावा लागतो. कारण प्रसन्न व पोषक वातावरण हे कर्त्याकरिता आवश्यक असते. त्या जागेची स्वच्छता, नीट नेटकेपणा व कर्माला उपयुक्त अशी रचना ह्या आवश्यक बाबी आहेत. Everything on its place and a place for everything ह्या वाक्यानुसार सर्व लागणा-या गोष्टी ठेवल्या पाहिजेत, म्हणजे ज्यावेळी त्यांची आवश्यकता असते त्यावेळी त्या न शोधता मिळू शकतात व शोधण्यासाठी लागणारा वेळ वाचतो व शक्तीही वाचते.

४. पृथक चेष्टा : याचा अर्थ अथक प्रयत्न. सतत केलेले परिश्रम. कर्म पूर्ण होई पर्यंत कुठल्याही अडचणीवर मात करून, त्यावर आवश्यक त्या उपाययोजना करून, जरूर भासल्यास नवीन साधने आणून, ज्यादा मनुष्यबळाचा वापर करून, गरज पडल्यास जास्त वेळ काम करून अशा सर्व मार्गांनी हे अथक प्रयत्न केले पाहिजेत. काही वेळा काम करताना आपल्या असे लक्षात येते की ज्या पाय-या आपण PERT मध्ये ठरवल्या होत्या त्यात बदल करण्याची गरज आहे. मग आवश्यक ते बदल करून पुन्हा प्रयत्न करावे लागतात. यात कामाचा वेळ व त्याला येणारा खर्च वाढू शकतो. ते तक्रार न करता सहन करून पुढे जावे लागते. एक वेळ तर अशी येते की नको हे काम,

नको ही कटकट असे वाटते. सगळे सोडून द्यावे असे वाटते. पण अशा वेळी आपल्याला भर्तृहरीने दिलेल्या शिकवणीनुसार उत्तम कर्ता होऊन कर्म पुरे केले पाहिजे. कर्मात जेव्हा अडचण येते त्यावेळी पहिल्या तीन पाय-या म्हणजे अधिष्ठान, कर्ता आणि करण यात आपण कुठे कमी पडलो हे तपासावे. कारण त्यातच कर्माच्या अपयशाचे कारण सापडते. त्याची दुरूस्ती करून पुनःपुन्हा प्रयत्न केला की एक ना एक दिवस यश नक्की येते. यासाठी आपल्याकडे काही छान वाक्ये सांगितली आहेत

“प्रयत्ने वाळूचे कण रगडिता तेलही गळे.” ही अतिशयोक्ती आहे. पण त्यातील भावार्थ लक्षात घ्यावा.

प्रयत्नांची कास धरावी. कास म्हणजे गाईचे आचळ. वासराने एकदा का हे आचळ तोंडात धरले की त्यातून दूध येईपर्यंत ते सोडत नाही.

Try, Try, Try but never Cry.

५. दैव : दैव म्हणजे नशीब. ह्या मुद्याला आपण जास्त महत्व देतो पण सांख्यांनी हा श्लोक भगवान श्रीकृष्णांच्या बरेच वर्षे आधी सांगितला आहे. त्यांच्या मते दैव हा मुद्या गौण आहे. सांख्यांच्या श्लोकात दैवाचा उल्लेखच नाही. कर्माच्या सिद्धीला फक्त पहिल्या चार गोष्टींची आवश्यकता असते असे ते म्हणतात. पण श्रीकृष्णांनी बहुदा अलिकडच्या काळाचा विचार करून त्यात दैव सांगितले आहे. पण मी सुरवातीलाच सांगितल्याप्रमाणे दैवाची मात्रा जास्तीत जास्त एक टक्का आहे. आपण पहिल्या चार गोष्टी नीट तपासून कर्म केले तर यश नक्की येते. पण जर त्यात आपण कुठे कमी पडलो आणि अपयश आले तर नशिबाला अजिबात दोष देऊ नये. आपण सर्वजण जन्मतः आपले नशीब घेऊन आलेलो असतो ही गोष्ट खरी आहे. पण त्याचे कारण वेगळे असते. ते आपण पुढे बघूयाच. त्याचा कर्माच्या अपयशाशी

संबंध जोडून नशिबाला दोष देणे हे उत्तम कर्त्याला शोभत नाही.

आता आपल्या नशिबाचा संबंध आपल्या कर्माशी कसा निगडीत असतो ते समजून घेऊ. आपण दैनंदिन जीवनात अनेक कर्म करतो. त्यातील काही कर्मांचे फळ आपल्याला लगेच मिळते. उदा: आपण चहा पितो. आपली चहाची तहान भागते आणि आपल्याला बरे वाटते. आपण जेवण करतो. आपली भूक भागते आणि आपला आत्मा तृप्त होतो. म्हणजे कर्म केले की त्याचे फळ ताबडतोब मिळते. पण ब-याचदा आपण जे कर्म करतो त्याचे फळ काही दिवसांनी आपल्याला मिळते. उदा: आपण परीक्षा देतो. आपल्याला वाटत असते की पेपर चांगले गेले आहेत त्यामुळे चांगले मार्क पडतील. आपण आनंदात असतो. पण जेव्हा निकाल लागतो तेव्हा आपल्याला कमी मार्क पडतात आणि आपल्याला दुःख होते. आता परीक्षा देण्याचे जे कर्म आपण करतो त्याचे फळ संचितात जाते. हे संचित ज्या दिवशी निकाल असतो त्या दिवशी परिपक्व होते आणि प्रारब्धरूपाने आपल्याला भोगावे लागते. या त्रयीला कर्मविपाक असे म्हणतात. याचे तीन भाग असतात. क्रियमाण कर्म - संचित (Deposit) - प्रारब्ध (Maturity). जसे रोजच्या जीवनात आपण चांगले वाईट अथवा मिश्र कर्म करतो आणि त्यातील ज्या कर्मांचे फळ आपल्याला लगेच मिळत नाही त्या कर्मांचे फळ संचितात जाते. चांगले कर्म केले तर संचित चांगले होते आणि वाईट कर्म केले तर संचित वाईट होते. आता हे संचित परिपक्व होण्याचा कालावधी वेगवेगळा असतो. पण ते परिपक्व होऊन प्रारब्ध रूपाने आपल्याला आज ना उद्या भोगावे लागणारच हे नक्की. ही काळया दगडावरील पांढरी रेघ आहे. यातून कुणाचीही सुटका नाही. “जैसी करनी वैसी भरनी.” सर्वात महत्वाचे असे की याचे फळ भोगण्यात अणुरेणूचाही फरक पडत नाही. याच्या मागे जी यंत्रणा काम करते ती इतकी Perfect आहे की तिचा हिशेब कधीही चुकत नाही. ती गरीब-श्रीमंत, लहान-मोठा, राजा-प्रजा, मालक-नोकर,

मंत्री-सामान्य नागरिक असा कोणताही भेदभाव करत नाही. आपण जर काही वाईट कर्म केले असेल तर त्याचे वाईट फळ भोगावेच लागते. मग त्यानंतर आपण कितीही चांगली कर्म केली तरी त्यातून सुटका होत नाही. म्हणून चांगल्यातले चांगले कर्म आपण नेहमी करावे. त्याचप्रमाणे जे परिणामतः चांगले आहे असे कर्म करावे.

आपले संचित चांगले होण्यासाठी आपल्याकडे सहा प्रकारची कर्म सांगितली आहेत. त्यातील पहिल्या चार प्रकारची कर्म नियमित करावीत व शेवटची दोन प्रकारची कर्म अजिबात करू नयेत. ते प्रकार पुढीलप्रमाणे.

१. नित्यकर्म : यामध्ये पूजा, अर्चा, संस्कृत श्लोकांचे पाठांतर, आध्यात्मिक ग्रंथांचे वाचन, ईश्वरस्तुतीचे श्रवण, मनन, चिंतन, नामस्मरण, स्तोत्र पठण, मंदिरात जाऊन देवाचे दर्शन, आई, वडील, गुरुजन यांची सेवा या व अशा अनेक कर्मांचा समावेश होतो. ज्याद्वारे आपला आत्मोद्धार होऊ शकतो अशी कर्म आपण जरूर करावीत. अशी कर्म निष्काम भक्तिभावाने केली तर त्याचे गोमटे फळ आपल्याला निश्चीत मिळते.

२. नैमित्तिक कर्म : ही कर्म कोणत्या तरी निमित्ताने केली जातात. यात श्राद्ध, तीर्थयात्रा, यज्ञ, अभिषेक, महापूजा, रुद्र, याग, उत्सव, सण आदी कर्मांचा समावेश होतो.

३. कर्तव्य कर्म : यात आपले आई-वडील, कुटुंब, निरनिराळ्या संस्था, समाज यांच्या प्रती आपले जे कर्तव्य असते त्याचा समावेश होतो. यात सर्वात महत्वाचे असे दानाचे कर्म येते. कोणतीही परतफेडीची अपेक्षा न ठेवता कर्तव्यभावाने जे दान आपण देतो त्याने आपल्या संचितात खूप चांगली भर पडते.

४. आवश्यक कर्म : यात आपली शरीरयात्रा चालण्यासाठी जी कर्म करावी लागतात त्यांचा समावेश होतो. यातील महत्वाचा भाग म्हणजे आपल्या उदरनिर्वाहासाठी पैसे मिळवणे. हे कर्म आपण जितक्या

सच्चाईने, दुस-याचे नुकसान न करता, वाम अथवा अपमार्गाचा वापर न करता करतो तितके संचित शुद्ध होते. सांसारिक वस्तूंचा व पैशाचा अनावश्यक साठा न करता तो समाजाला द्यावा. ही कर्म करताना यम आणि नियम यांचे सदैव भान ठेवावे. त्यासाठी माझे “यम आणि नियम” हे पुस्तक जरूर अभ्यासावे.

५. काम्य कर्म : स्वतःच्या स्वार्थाकरता नवस बोलणे, ईश्वराशी साटं लोटं करणे यासारखी कर्म अजिबात करू नयेत. मुळात ईश्वराकडे कधीही काहीही मागू नये. त्याची निष्काम भक्ती करावी, तो आपल्याला आवश्यक असलेले सर्व काही देतो असा गीतेत स्पष्ट उल्लेख आहे. त्या भगवंतांच्या वचनावर विश्वास ठेवावा. काम्य कर्मांनी संचित दुषीत होते व जरी त्याप्रसंगी आपल्याला चांगले फळ मिळाले असे वाटले तरी ते टिकत नाही व पर्यायाने आपल्या पदरी दुःखच येते.

६. निषिद्ध कर्म : हे कधीही करू नये. कोणत्याही परिस्थितीत या कर्मांच्या वाटेला जाऊ नये. चोरी, मारामारी, खून, दुस-याला कपटाने लुबाडणे, दुस-याची जमीन बळकावणे, दुस-याला हातोहात फसवणे, बलात्कार, स्त्रीच्या चारित्र्याचे हनन करणे, कोणत्याही प्रकारचा कर चुकवणे, लाच देणे व घेणे इत्यादी. निषिद्ध कर्मांने आपल्याला तात्पुरता फायदा झाला असे वाटते पण कालांतराने आपल्याला कर्मविपाकाच्या सिद्धांतानुसार बरेच काही भोगावे लागते. आपली न्यायव्यवस्था पुरेशी नसल्याने ब-याच वेळेला अशी कर्म करणारे पकडले जात नाहीत. पण ते इथल्या न्यायालयात जरी वाचले तरी ईश्वराच्या न्यायालयातून कोणाचीही सुटका होत नाही. गीतेत सांगितल्याप्रमाणे या पृथ्वीवर घडणा-या प्रत्येक घटनेचा तो साक्षी असतो. त्यामुळे तुमच्या गुन्ह्याची नोंद तुमच्या संचितात केली जाते आणि त्याचे संपूर्ण फळ प्रारब्धरूपाने तुम्हाला भोगावे लागते. मनुष्य कर्मात स्वतंत्र आहे पण भोगात परतंत्र आहे. त्याचा फक्त आपल्यावरच नाही तर आपल्या कुटुंबावरही परिणाम होतो. कर्मांच्या यशातील हा फार मोठा अडथळा आहे. आणि त्याच्या

फळातून पुढे आपल्याला कोणीही वाचवू शकत नाही. आपल्याला अनेक वेळा असे वाटते की अनेक लोक मोठमोठे घोटाले करून ते पचवतात व समाजात मानाने राहातात आणि त्यांना काहीही शिक्षा होत नाही. पण एक ना एक दिवस त्यांच्या पापाचा घडा भरला की त्यांना बरोबर शासन होते.

आता आपण काही उदाहरणे पाहू. दशरथ राजाचा लक्षवेधी बाण जेव्हा श्रावणबाळाला चुकून लागला तेव्हा अजाणतेपणी राजाकडून मनुष्याची हत्या झाली. तेव्हा श्रावणबाळाच्या आईवडिलांनी राजाला असा शाप दिला की तुला पुत्रवियोगाने मृत्यू येईल. वास्तविक त्यावेळी दशरथाला पुत्रच नव्हते. पण नंतर राजाने पुत्रकामेष्टी यज्ञ केला आणि त्याला पुत्र झाले आणि श्रीरामाच्या राज्याभिषेकाच्या दिवशीच कैकयीने त्याला वनवासात धाडले आणि पुत्रवियोगाने दशरथ राजा मरण पावला. श्रावणबाळाच्या हत्येचे वाईट फळ त्याला प्रारब्धरूपाने भोगावे लागले. स्वतः भगवान श्रीरामही या प्रसंगी काहीही करू शकले नाहीत.

एकदा एका आरोपीवर खुनाचा खटला चालू होता. सगळे पुरावे असे सांगत होते की यानेच खून केला आहे. पण तो आरोपी अगदी ओरडून सांगत होता की हा खून मी केलेला नाही. आता जे न्यायाधीश होते त्यांचा कर्मविपाकाचा चांगला अभ्यास होता. म्हणून त्यांनी त्या आरोपीला एकान्तात बोलवून विचारले की सर्व पुरावे तुझ्या विरुद्ध असले तरी तू फार कळवळून सांगतोयस की हा खून तू केला नाहीस. मी मान्य करतो. पण मला खरं सांग की याआधी तू खून करून त्यातून वाचला आहेस का? तेव्हा तो आरोपी म्हणाला की हो याआधी मी दोन खून करून पचवले आहेत. तेव्हा ते न्यायाधीश त्याला म्हणाले की मग त्याचीच शिक्षा आता तू भोगत आहेस. त्याला माझा काही इलाज नाही.

युयुत्सू हा आयुष्यभर कौरवांबरोबर राहिला व त्यांच्या सर्व पापात सहभागी झाला. पण महाभारताच्या युद्धाच्या प्रसंगी धर्मराजाने आवाहन केले की आमचा सत्याचा व धर्माचा पक्ष आहे. तरी युद्ध सुरू

होण्यापूर्वी ज्याला आमच्या पक्षाला येऊन मिळायचे असेल त्यांचे स्वागत आहे. त्यानुसार कौरवांच्यातील युयुत्सू याला सत्याच्या बाजूने लढण्याचे सत्कर्म करावे ही इच्छा निर्माण झाली. त्यावेळी त्याला आपण युद्धात जीवंत राहू की मारले जाऊ हे माहित नव्हते. पण अधर्माच्या बाजूने लढताना मृत्यू येण्यापेक्षा धर्माच्या बाजूने लढणे केव्हाही चांगले हा विचार कदाचित त्याने केला असेल आणि गंमत अशी झाली की जवळ जवळ सर्वच लोकं या युद्धात मारली गेली पण ज्या व्यक्ती जिवंत राहिल्या त्यात पाच पांडव, सात्यकी व युयुत्सू हे होते. म्हणजे युयुत्सूच्या सत्कर्माचे फळ त्याला मिळाले.

अशा प्रकारे कर्म व आपले नशीब याचे रहस्य आहे. यात सांगितलेल्या कार्य पद्धतीप्रमाणे जर आपण कर्म केले तर आपण नक्कीच यशस्वी होतो असा माझा अनुभव आहे. पण यातील कर्मविपाकाचे रहस्य नीट जाणून घेतले पाहिजे आणि त्याप्रमाणे आपले दैनंदिन जीवनातील वर्तन असावे. सुख-दुखाःच्या चक्रातून सहिसलामत सुटण्याचा तो एक उत्तम मार्ग आहे. त्याचप्रमाणे कर्माच्या यशापयशाची कारणे नशीबात नसून या पुस्तकात सांगितल्याप्रमाणे पहिल्या चार पाय-यात आहेत हे पक्के ध्यानात ठेवावे आणि नशीबाला दोष न देता कोणत्याही परिस्थितीत कर्मात यशस्वी व्हावे.